

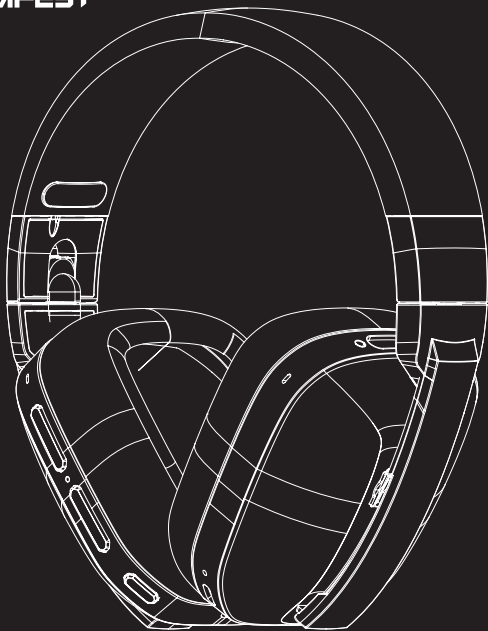

TEMPEST



OVERLORD GHS PRO 35

USER MANUAL



OVERLORD

GHS PRO 35

Product Features

- Four connection modes, including general Bluetooth mode, Bluetooth low-latency mode (USB-A and Type C connection modes) and 3.5mm wired mode, can be used in various scenarios and devices.
- Game mode and music mode provide you with a versatile experience.
- Equipped with a powerful low-latency engine, you can enjoy the ultra-realistic game experience with a delay as low as 35ms.
- Ergonomic and lightweight design makes it comfortable to wear for a long time.
- Large-capacity lithium battery supports ultra-long endurance.

Características del producto

- Cuatro modos de conexión, incluidos el modo Bluetooth general, el modo Bluetooth de baja latencia (modos de conexión USB-A y Tipo C) y el modo con cable de 3,5 mm, pueden utilizarse en diversos escenarios y dispositivos.
- El modo de juego y el modo de música te ofrecen una experiencia versátil.
- Equipado con un potente motor de baja latencia, podrás disfrutar de una experiencia de juego ultrarrealista con un retardo de tan sólo 35 ms.
- Su diseño ergonómico y ligero hace que sea cómodo de llevar durante mucho tiempo.
- La batería de litio de gran capacidad ofrece una resistencia ultralarga.

Package Contents

- 1 x Headset
- 1 x Charging Cable
- 1 x User Manual
- 1 x Bluetooth Transmitter
- 1 x 3.5mm Audio Cable

Contenido del paquete

- 1 x Auriculares
- 1 x Cable de carga
- 1 x Manual del usuario
- 1 x Transmisor Bluetooth
- 1 x Cable de audio de 3,5 mm

Specifications

Transmit Power	CLASS2
Wireless Connectivity Range	10 Meters/33 Feet
Operating Frequency Range	2402-2480MHZ
Battery Capacity	1000mAh
Battery Charging Time/Working Time	≈3 Hours/≈50 Hours
Frequency Range	20~20,000Hz
Speaker diameter	Ø50mm
Sensitivity	100±3dB(I/P Level: 1mW, at 1KHz)
Impedance	32 Ω±15%
Microphone diameter	Ø6.0x2.7mm
Microphone sensitivity	-36dB±3dB (Omnidirectional)

Especificaciones

Potencia de transmisión	CLASS2
Rango de conectividad inalámbrica	10 metros/33 Pies
Gama de frecuencias de funcionamiento	2402-2480MHZ
Capacidad de la batería	1000mAh
Tiempo de carga de la batería/Tiempo de trabajo	≈3 Horas/≈50 Horas
Gama de frecuencias	20~20,000Hz
Diámetro del altavoz	Ø50mm
Sensibilidad	100±3dB(I/P Level: 1mW, at 1KHz)
Impedancia	32 Ω±15%
Diámetro del micrófono	Ø6.0x2.7mm
Sensibilidad del micrófono	-36dB±3dB (Omnidireccional)

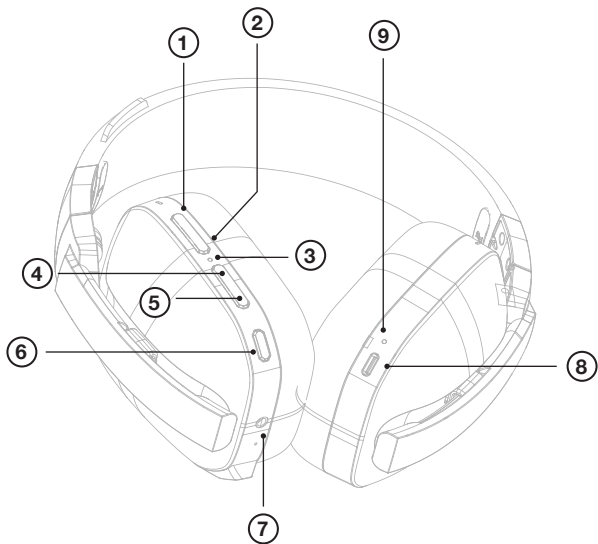

Product Overview

1. Volume + Key

short press for volume up; long press for next track.

2. Volume - Key

short press for volume down; long press for previous track.

3. Bluetooth Indicator Light

- When turn on the headset, blue light flashes slowly.
- In pairing mode, red light and blue light flash alternately.
- When a call comes in, blue light flashes quickly; after answering the call, blue light is constant on.
- When in low battery, red light double flashes for 3 seconds.

4. On/Off Key

- Long press for Power On/Off, short press for Play/Pause.
- Pairing: long press for about 6 seconds with the headset off.
- Answer/End an incoming call: short press once to answer the call, and long press 1 second to reject the call; during a call, short press once to end the current call.

5. Light Key

turn on/off the logo light.

6. MIC Key

short press once to turn on/off microphone; long press to switch Game Mode/Music Mode; short press twice to switch connection between Bluetooth transmitter/mobile phone.

7. Line-in 3.5mm Audio Port

when inserted into the 3.5mm charging cable, the headset is automatically off. The headset plays the signal of external devices. (The microphone doesn't support signal input from external wireless devices.)

8. Type-C Charging Port

the specification of the connected charger is DC5V/1000mA. When it is charged, the headset will automatically off.

9. Battery Status Indicator



Quick Start Guide

Power on & Paring

1. Long press key "4" for about 2 seconds to turn on the headset. If there is pairing history, the headset will auto-reconnect to its last connected device. Otherwise, you will hear voice "paring" and it will go in pairing mode. In pairing mode, Bluetooth devices, such as mobile phones, can locate and connect to the headset.
2. Manual pairing: long press key "4" for 6 seconds to let the headset automatically go in pairing mode.
3. The headset should go into pairing mode and the LED will alternate between flashing red & blue. Turn on the phone's Bluetooth and set it to discoverable state, you could add or locate a new device to connect. Select "SOMIC G810" in the device list and pair it with your device. When you hear voice "connected", it means the pairing is completed. You will see the blue indicator light flashes slowly.
4. Pairing with Bluetooth Transmitter: in the paring mode, insert Bluetooth transmitter into Type-C/USB-A interface of computer or Type-C interface of mobile phone. You will hear voice "connected". At the same time, the Bluetooth indicator light of headset flashes slowly and blue indicator light of Bluetooth transmitter is always on.
5. The headset and Bluetooth transmitter has been paired in factory setting. When Bluetooth transmitter is plugged into the computer, the headset will automatically connect to it after turned on.

Notes: if they can not be paired, please reconnect the headset to Bluetooth transmitter following previous steps.

Power off

With the headset on, long press key "4" for about 3 seconds. After you hear voice "power off", the headset turns off.

Volume Control

To increase the volume, click the "+" key (the headset volume will be synced with the devices connected.).

To reduce the volume, click the "-" key (the headset volume will be synced with the devices connected).

Switch Songs

Next track: long press the volume "+" key.

Previous track: long press the volume "-" key.

Mute MIC

1. During a call, press key "6" to turn on/off the microphone.
2. Game Mode/Music mode: long press key "6" to switch Game Mode/Music mode. You will hear "Bee Play Mode" or "Music Mode".
3. Connection Switching Mode: when separately paired with Bluetooth transmitter and mobile phone's Bluetooth, short press key "6" twice to switch connection between them. When you add "switch to Bluetooth mode", you will hear tone "Bluetooth". When you add "switch to Bluetooth transmitter mode", you will hear tone "USB dongle". When two modes are successfully connected to, you will both hear tones "connected".

Caution:

when headset is in Bluetooth mode, if you wrongly switch it to Bluetooth transmitter mode without plugging in the transmitter, the headset has no sound until it is switched back to Bluetooth mode.



Light Key

Press key "5" by once to turn on/off the logo light on earcups.

Incoming Call

- If there is an incoming call, you will hear voice "incoming call", and the blue light of headset flashes.
- Short press key "4" to answer the call.
- Short press key "4" again to hang up the call.
- Long press 1 seconds to reject the incoming call.

Last Number Redial

Double click key "4", and the last number will be automatically redialed by the phone.

Low Battery Warning

When it is in low power, there is a voice prompt "low power" every 4 minutes, and the red indicator light of the headset flashes twice every 3 seconds.

Charging Instructions

1. The headset has a built-in lithium battery. It is highly recommended that you charge the headset before using it for the first time.
2. The headset will automatically turn down when charging plug is inserted into key "8". At the same time, the red indicator light will be solid. After the headset is fully charged, after the headset is fully charged, the red indicator light will die and turn on solid green.

Factory Reset

With the headset off, long press key "4" for 10 seconds to restore factory settings. When the reset is completed, you will hear sound "beep" twice and the blue light and red light of the headset will flash 3 times.

Wired Mode

Connect via a 3.5mm audio cable. In this mode, only the audio output will remain available.

Troubleshooting

Troubleshooting	Possible Reason	Exclusion Method
Unable to boot	The battery power is insufficient.	Charge the headset in time.
Unable to pair	(Bluetooth Mode) Smartphone hasn't yet opened the Bluetooth function or hasn't yet set the Bluetooth in the discoverable status.	Start Bluetooth and set it to discoverable mode.
	(Bluetooth Mode) When paired, the headphone is too far from the Bluetooth device.	Ensure that both devices are within the one-meter range and stay away from the interference sources like GPS/Wi-Fi.
	The battery power is insufficient.	Charge the battery in time.
Loud noise	The battery power is insufficient.	Charge the battery in time.
Intermittent audio	(Bluetooth Mode) The headphone is too far from the Bluetooth device.	Try moving the headset closer to your device.
	(Bluetooth Mode) There are obstacles between the headset and the Bluetooth device.	Make sure no obstacles block the communication.

Caution

1. The headset is compatible with Microsoft Windows7/8/10, Apple IOS and Mac OS systems, XBOX and PS4. If it is not available on the operating systems or devices that are not listed, please contact our after-sales service team for help.
2. Do not use headphones during charging.
3. Please charge the product before using it for the first time.
4. In order to maintain the normal battery life, please ensure that the product is used at least once in two weeks. And charge the headset in time after use.
5. Chargers must be produced by regular manufacturers and certified by CCC.
6. If the headset is in pairing mode and you are still unable to locate it under Bluetooth settings
7. on your device, please try turning off your device's Bluetooth and turning it back on, or reset factory settings.
8. If there is no sound from the microphone or headset when using the headset, it may be the compatibility problem or improper use. Please contact our after-sales service team for help.
9. If any part is damaged, please stop using it and contact our after-sales service team in time to avoid unnecessary losses.
10. If you want to know more information, please visit TEMPEST official website www.tempestofficial.com

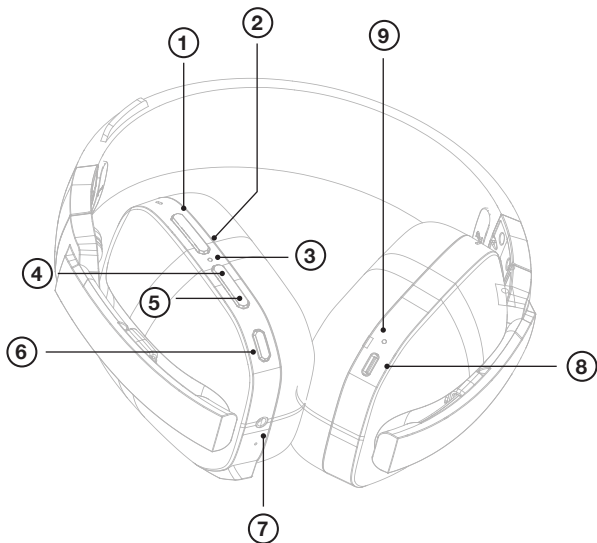

Productos

1. Volumen + Tecla

Pulsación corta para subir el volumen; pulsación larga para la pista siguiente.

2. Volumen - Tecla

Pulsación corta para bajar el volumen; pulsación larga para la pista anterior.

3. Indicador luminoso Bluetooth

- Al encender el auricular, la luz azul parpadea lentamente.
- En el modo de emparejamiento, la luz roja y la luz azul parpadean alternativamente.
- Cuando entra una llamada, la luz azul parpadea rápidamente; después de contestar la llamada, la luz azul permanece encendida de forma constante.
- Cuando la batería está baja, la luz roja parpadea dos veces durante 3 segundos.

4. Tecla Encendido/Apagado

- Pulsación larga para Encendido/Apagado, pulsación corta para Reproducir/Pausa.
- Emparejamiento: pulsación larga durante unos 6 segundos con el auricular apagado.
- Responder/Finalizar una llamada entrante: pulse brevemente una vez para responder a la llamada y mantenga pulsado 1 segundo para rechazarla; durante una llamada, pulse brevemente una vez para finalizar la llamada actual.

5. Llave de luz

encender/apagar la luz del logotipo.

6. Tecla MIC

Pulsación corta una vez para encender/apagar el micrófono; pulsación larga para cambiar Modo Juego/Modo Música; pulsación corta dos veces para cambiar la conexión entre el transmisor Bluetooth/teléfono móvil.

7. Entrada de audio de 3,5 mm

cuando se inserta en el cable de carga de 3,5 mm, el auricular se apaga automáticamente. El auricular reproduce la señal de dispositivos externos. (El micrófono no admite la entrada de señal de dispositivos inalámbricos externos).

8. Puerto de carga Tipo-C

La especificación del cargador conectado es DC5V/1000mA. Cuando esté cargado, el auricular se apagará automáticamente.

9. Indicador del estado de la batería

Guía de inicio rápido

Encendido y preparación

1. Mantenga pulsada la tecla "4" durante unos 2 segundos para encender el auricular. Si existe un historial de emparejamiento, el auricular se reconectará automáticamente al último dispositivo conectado. De lo contrario, oírás la voz "paring" y entrará en modo de emparejamiento. En el modo de emparejamiento, los dispositivos Bluetooth, como los teléfonos móviles, pueden localizar el auricular y conectarse a él.
2. Emparejamiento manual: pulsa prolongadamente la tecla "4" durante 6 segundos para que el auricular pase automáticamente al modo de emparejamiento.
3. El auricular debería entrar en modo de emparejamiento y el LED alternará entre parpadeo rojo y azul. Encienda el Bluetooth del teléfono y póngalo en estado detectable, podría añadir o localizar un nuevo dispositivo para conectarlo. Seleccione "SOMIC G810" en la lista de dispositivos y emparejelo con su dispositivo. Cuando oiga la voz "conectado", significa que el emparejamiento se ha completado. Verá que la luz indicadora azul parpadea lentamente.
4. Emparejamiento con el transmisor Bluetooth: en el modo de emparejamiento, inserta el transmisor Bluetooth en la interfaz Tipo-C/USB-A del ordenador o en la interfaz Tipo-C del teléfono móvil. Oírás la voz "conectado". Al mismo tiempo, la luz indicadora de Bluetooth de los auriculares parpadea lentamente y la luz indicadora azul del transmisor Bluetooth está siempre encendida.
5. El auricular y el transmisor Bluetooth se han emparejado en la configuración de fábrica. Cuando el transmisor Bluetooth esté conectado al ordenador, los auriculares se conectarán automáticamente a él después de encenderse.

Notas: si no se pueden emparejar, vuelva a conectar el auricular al transmisor Bluetooth siguiendo los pasos anteriores.

Apagar

Con los auriculares encendidos, mantenga pulsada la tecla "4" durante unos 3 segundos. Cuando oiga la voz "power off", los auriculares se apagarán.

Control de volumen

Para subir el volumen, pulsa la tecla "+" (el volumen de los auriculares se sincronizará con el de los dispositivos conectados).

Para reducir el volumen, pulsa la tecla "-" (el volumen de los auriculares se sincronizará con el de los dispositivos conectados).

Cambiar de canción

Pista siguiente: pulsa prolongadamente la tecla "+" de volumen.

Pista anterior: pulsa prolongadamente la tecla "-" de volumen.

Silenciar MIC

1. Durante una llamada, pulse la tecla "6" para encender o apagar el micrófono.
2. Modo Juego/Modo Música: pulsa prolongadamente la tecla "6" para cambiar entre Modo Juego/Modo Música. Oirás "Modo Juego" o "Modo Música".
3. Modo de cambio de conexión: cuando se emparejan por separado el transmisor Bluetooth y el Bluetooth del teléfono móvil, pulse brevemente la tecla "6" dos veces para cambiar la conexión entre ellos. Cuando añada "cambiar a modo Bluetooth", oirá el tono "Bluetooth". Cuando añada "cambiar a modo transmisor Bluetooth", oirá el tono "USB dongle". Cuando los dos modos se conecten correctamente, ambos oirán el tono "conectado".

Precaución:

cuando los auriculares están en modo Bluetooth, si los cambias por error al modo transmisor Bluetooth sin conectar el transmisor, los auriculares no tendrán sonido hasta que se vuelvan a cambiar al modo Bluetooth.



Llave de luz

Pulse la tecla "5" una vez para encender o apagar la luz del logotipo en los auriculares.

Llamada entrante

- Si hay una llamada entrante, oírás la voz "llamada entrante" y la luz azul del auricular parpadeará.
- Pulse brevemente la tecla "4" para responder a la llamada.
- Vuelva a pulsar brevemente la tecla "4" para colgar la llamada.
- Mantenga pulsado 1 segundo para rechazar la llamada entrante.

Rellamada del último número

Haz doble clic en la tecla "4" y el teléfono volverá a marcar automáticamente el último número.

Aviso de batería baja

Cuando está en bajo consumo, hay un aviso de voz "bajo consumo" cada 4 minutos, y la luz indicadora roja del auricular parpadea dos veces cada 3 segundos.

Instrucciones de carga

1. Los auriculares llevan incorporada una batería de litio. Se recomienda encarecidamente cargar el auricular antes de utilizarlo por primera vez.
2. El auricular se apagará automáticamente cuando el enchufe de carga se inserte en la tecla "8". Al mismo tiempo, la luz indicadora roja estará fija. Cuando el auricular esté completamente cargado, la luz indicadora roja se apagará y se encenderá en verde fijo.

Restablecimiento de fábrica

Con el auricular apagado, mantenga pulsada la tecla "4" durante 10 segundos para restablecer los ajustes de fábrica. Cuando se haya completado el restablecimiento, oirá un "pitido" dos veces y la luz azul y la luz roja del auricular parpadearán 3 veces.

Modo cableado

Conectar mediante un cable de audio de 3,5 mm. En este modo, sólo estará disponible la salida de audio.

Solución de problemas

Solución de problemas	Razón posible	Método de exclusión
No se puede arrancar	La carga de la batería es insuficiente.	Carga los auriculares a tiempo.
No se puede emparejar	(Modo Bluetooth) El smartphone aún no ha abierto la función Bluetooth o aún no ha puesto el Bluetooth en estado detectable.	Inicia Bluetooth y ponlo en modo visible.
	(Modo Bluetooth) Cuando está emparejado, el auricular está demasiado lejos del dispositivo Bluetooth.	Asegúrate de que ambos dispositivos están dentro del rango de un metro y aléjate de las fuentes de interferencia como GPS/Wi-Fi.
	La carga de la batería es insuficiente.	Carga la batería a tiempo.
Ruido fuerte	La carga de la batería es insuficiente.	Carga la batería a tiempo.
Audio intermitente	(Modo Bluetooth) El auricular está demasiado lejos del dispositivo Bluetooth.	Intenta acercar el auricular a tu dispositivo.
	(Modo Bluetooth) Hay obstáculos entre los auriculares y el dispositivo Bluetooth.	Asegúrate de que ningún obstáculo bloquea la comunicación.

Precaución

1. El auricular es compatible con los sistemas operativos Microsoft Windows7/8/10, Apple IOS y Mac OS, XBOX y PS4. Si no está disponible en los sistemas operativos o dispositivos que no están en la lista, por favor póngase en contacto con nuestro equipo de servicio post-venta para obtener ayuda.
2. No utilice auriculares durante la carga.
3. Cargue el producto antes de utilizarlo por primera vez.
4. Para mantener la duración normal de la batería, asegúrese de utilizar el producto al menos una vez cada dos semanas. Y cargar el auricular en el tiempo después de su uso.
5. Los cargadores deben ser producidos por fabricantes habituales y certificados por la CCC.
6. Si el auricular está en modo de emparejamiento y sigue sin poder localizarlo en los ajustes de Bluetooth
7. en tu dispositivo, intenta apagar el Bluetooth de tu dispositivo y volver a encenderlo, o restablece los ajustes de fábrica.
8. Si el micrófono o los auriculares no emiten sonido al utilizarlos, puede deberse a un problema de compatibilidad o a un uso inadecuado. Póngase en contacto con nuestro equipo de servicio postventa para obtener ayuda.
9. Si alguna pieza está dañada, deje de utilizarla y póngase en contacto a tiempo con nuestro equipo de servicio posventa para evitar pérdidas innecesarias.
10. Si desea más información, visite la web oficial de TEMPEST www.tempestofficial.com



www.tempestofficial.com